



# NEUHEITEN

ISSUE 44 • 38 • SEPTEMBER 2024



**REDTHUNDER 2-IN-1-AUSPUFFANLAGEN** Redthunder ist die perfekte Kombination aus Sound und Leistung. Mehr Infos lesen Sie hier 38-003



**KELLERMANN "DASH" FRONTBLINKER** "Dash"-Blinker sind sensationell klein und passen direkt unter Ihre Lenkerarmaturen. Im ausgeschalteten Zustand Mehr Infos lesen Sie hier 38-005



**LUFFFILTER DER CROOK SERIE VON TOMMY & SONS FÜR MILWAUKEE EIGHT** Performance trifft auf Style beim Luftfilter Kit der Crook Serie. Dieses Kit besteht Mehr Infos lesen Sie hier 38-009



**KENZEICHENRAHMEN MIT BELEUCHTUNG** Einteiliger, gecleanter Nummernschildrahmen aus bearbeitetem Aluminium mit Mehr Infos lesen Sie hier 38-008



**NOCKENWELLENKETTEN- UND SPANNERSATZ FÜR FRÜHE TWIN CAM** Set mit hochwertigen, Silent-Chain Primär- und Sekundär Mehr Infos lesen Sie hier 38-009



**ZODIAC GABELN VON MARSELLI** Der italienische Federungsspezialist Maselli hat die ultimative Vorderradgabel Mehr Infos lesen Sie hier 38-016





## REDTHUNDER SLIP-ON SCHALLDÄMPFER FÜR INDIAN SCOUT



Slip-On Schalldämpfer lassen sich schnell und einfach auf den Serienauspuffkrümmern anbringen. Von italienischen Handwerkern aus rostfreiem Stahl für den Schalldämpferkörper und Billet-Aluminium für die Endkappen gefertigt. Dank der E-Zulassung sind sie in der gesamten Europäischen Gemeinschaft für den Straßenverkehr zugelassen. Schalldämpferkörper sind hochglanzpoliert oder mit einer robusten schwarzen Cerakote Beschichtung versehen.

### Für Indian Scout 2017-2020, zugelassen für Euro-4

- 760982** Slip-On Schalldämpfer, Paar, Cerakote schwarz beschichtetes Edelstahl
- 760983** Slip-On Schalldämpfer, Paar, poliertes Edelstahl

### Für Indian Scout ab 2021, zugelassen für Euro-5

- 760984** Slip-On Schalldämpfer, Paar, Cerakote schwarz beschichtetes Edelstahl
- 760985** Slip-On Schalldämpfer, Paar, Cerakote schwarz beschichtetes Edelstahl



## REDTHUNDER SLIP-ON SCHALLDÄMPFER FÜR CHIEFTAIN, CHALLENGER, ROADMASTER, SPRINGFIELD & PURSUIT



Slip-On Schalldämpfer lassen sich schnell und einfach auf den Serienauspuffkrümmern anbringen. Von italienischen Handwerkern aus rostfreiem Stahl für den Schalldämpferkörper und Billet-Aluminium für die Endkappen gefertigt. Dank der E-Zulassung sind sie in der gesamten Europäischen Gemeinschaft für den Straßenverkehr zugelassen. Schalldämpferkörper sind hochglanzpoliert oder mit einer robusten schwarzen Cerakote-Beschichtung versehen.

### Für Indian Challenger, Chieftain, Pursuit, Roadmaster und Springfield ab 2020, zugelassen für Euro-5 Emission

- 760988** Slip-On Schalldämpfer, Paar, Cerakote schwarz beschichtetes Edelstahl
- 760989** Slip-On Schalldämpfer, Paar, poliertes Edelstahl



## REDTHUNDER SLIP-ON SCHALLDÄMPFER FÜR TOURING



Slip-On Schalldämpfer lassen sich schnell und einfach an den serienmäßigen Auspuffkrümmern anbringen. Von italienischen Handwerkern aus rostfreiem Stahl für den Schalldämpferkörper und Billet-Aluminium für die Endkappe maßgeschneidert und sorgfältig kalibriert, um einen Klang zu bieten, der von tiefen, niedrigen Tönen bis zu einem aggressiveren Hochdrehzahlklang für Ihre Electra Glide, Road King, Road Glide, Street Glide oder Ultra reicht.

### Für Touring 2009-2016

- 760959** Slip-On Schalldämpfer, Paar, Cerakote schwarz beschichtetes Edelstahl
- 760960** Slip-On Schalldämpfer, Paar, Edelstahl poliert
- 760961** Slip-On Schalldämpfer, Paar, Edelstahl gebürstet.

### Passend für Tourer-Modelle der Baujahre 2017-2020, die für den europäischen Markt gebaut wurden (Fahrgestellnummer beginnt mit 5HD)

- 760949** Slip-On Schalldämpfer, Paar, Cerakote schwarz beschichtetes Edelstahl
- 760950** Slip-On Schalldämpfer, Paar, Edelstahl poliert

### Für Touring ab 2021, die für den europäischen Markt gebaut wurden (VIN beginnt mit 5HD)

- 760955** Slip-On Schalldämpfer, Paar, Cerakote schwarz beschichtetes Edelstahl
- 760956** Slip-On Schalldämpfer, Paar, Edelstahl poliert



## REDTHUNDER SLIP-ON SCHALLDÄMPFER FÜR INDIAN SCOUT



Slip-On Schalldämpfer lassen sich schnell und einfach auf den serienmäßigen Auspuffkrümmern anbringen. Von italienischen Handwerkern aus rostfreiem Stahl für den Schalldämpferkörper und Billet Aluminium für die Endkappe maßgeschneidert und sorgfältig kalibriert, um einen Klang zu bieten, der von tiefen, niedrigen Tönen bis zu einem aggressiveren Hochdrehzahlklang für Ihre Scout, Scout Sixty, Scout Twenty, Scout Rogue oder Scout Bobber reicht.

### Für Indian Scout ab 2017

- 760986** Slip-On Schalldämpfer, Paar, Cerakote schwarz beschichtetes Edelstahl
- 760987** Slip-On Schalldämpfer, Paar, poliertes Edelstahl



Alle Auspuffanlagen, Dämpfer und Drag-Pipes aus diesem Katalog, sind ausschließlich für den Rennbetrieb oder zu Showzwecken zu verwenden (Entsprechen nicht der STVZO).



760924

## REDTHUNDER 2-IN-1-AUSPUFFANLAGEN

NEU

**RR**  
REDTHUNDER



Redthunder ist die perfekte Kombination aus Sound und Leistung. Das Forschungs- und Entwicklungsteam von Redthunder hat stets hochwertige Auspuffanlagen für Enthusiasten entwickelt, die eine schnörkellose Auspuffanlage suchen, die überall und jederzeit Leistung bringt und einen hervorragenden Sound erzeugt. Diese Systeme sind sorgfältig kalibriert, um für viele Sportster, Evolution Big Twin, Twin Cam und Milwaukee Eight Motoren einen Klang zu bieten, der von tiefen, niedrigen Tönen bis zu einem aggressiveren Hochdrehzahl Sound reicht.

### Für Sportster XL 2004-2022

- 760924** Komplette 2-in-1-Auspuffanlage, Cerakote schwarzer Edelstahl
- 760925** Komplette 2-in-1-Auspuffanlage, Edelstahl satiniert
- 760926** Komplette 2-in-1-Auspuffanlage, samtgrau beschichteter Edelstahl

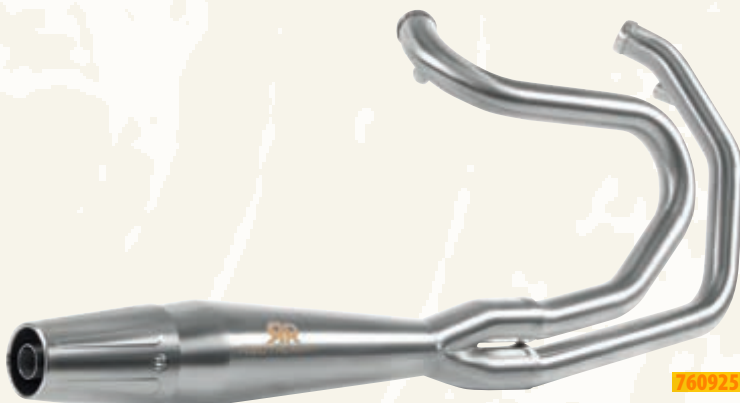

760925



760976

### Für FXR 1988-2000

- 760976** Komplette 2-in-1-Auspuffanlage, Cerakote schwarzer Edelstahl
- 760979** Komplette 2-in-1-Auspuffanlage, satiniertes Edelstahl
- 760977** Komplette 2-in-1-Auspuffanlage, samtgrau beschichteter Edelstahl
- 760978** Komplette 2-in-1-Auspuffanlage, Edelstahl poliert

### Für Softail 1986-2017

- 760927** Komplette 2-in-1-Auspuffanlage, Cerakote schwarzer Edelstahl
- 760929** Komplette 2-in-1-Auspuffanlage, satiniertes Edelstahl
- 760930** Komplette 2-in-1-Auspuffanlage, samtgrau beschichteter Edelstahl
- 760928** Komplette 2-in-1-Auspuffanlage, poliertes Edelstahl



760928

**Für Milwaukee Eight Softail Standard, Heritage, Low Rider, Fat Bob, Slim und Sport Glide ab 2018. Der Einbau an Modellen mit Hartschalenkoffern im OEM-Stil erfordert den separaten Kauf der Halterung ZPN 760948.**

- 760934** Komplette 2-in-1-Auspuffanlage, Cerakote schwarzer Edelstahl
- 760931** Komplette 2-in-1-Auspuffanlage, satiniertes Edelstahl
- 760933** Komplette 2-in-1-Auspuffanlage, samtgrau beschichteter Edelstahl
- 760932** Komplette 2-in-1-Auspuffanlage, poliertes Edelstahl
- 760935** Komplette 2-in-1-Auspuffanlage, Titan

### Für alle Dyna 1991-2005

- 760910** Komplette 2-in-1-Auspuffanlage, Cerakote schwarzer Edelstahl
- 760912** Komplette 2-in-1-Auspuffanlage, satiniertes Edelstahl
- 760990** Komplette 2-in-1-Auspuffanlage, samtgrau beschichteter Edelstahl
- 760911** Komplette 2-in-1-Auspuffanlage, poliertes Edelstahl

### Für alle 2006-2017 Dyna FXD, FXDB, FXDBP, FXDC, FXDF, FXDL

- 760913** Komplette 2-in-1-Auspuffanlage, Cerakote schwarzer Edelstahl
- 760915** Komplette 2-in-1-Auspuffanlage, satiniertes Edelstahl
- 760916** Komplette 2-in-1-Auspuffanlage, samtgrau beschichteter Edelstahl
- 760914** Komplette 2-in-1-Auspuffanlage, poliertes Edelstahl

### Für alle Touring 2009-2016, lange Ausführung

- 760962** Komplette 2-in-1-Auspuffanlage, Insg Version Cerakote schwarzer Edelstahl
- 760964** Komplette, lange 2-in-1-Auspuffanlage, satiniertes Edelstahl
- 760966** Komplette 2-in-1-Auspuffanlage, lange Version, samtgrau beschichteter Edelstahl
- 760963** Komplette 2-in-1-Auspuffanlage, lange Version, poliertes Edelstahl
- 760965** Komplette 2-in-1-Auspuffanlage, lange Version aus Titan

### Für alle Touring 2009-2016, kurze Ausführung

- 760967** Komplette 2-in-1-Auspuffanlage, kurze Version, Cerakote schwarzer Edelstahl
- 760969** Komplette 2-in-1-Auspuffanlage, kurze Version, satiniertes Edelstahl
- 760971** Komplette 2-in-1-Auspuffanlage, kurze Version, samtgrau beschichteter Edelstahl
- 760968** Komplette 2-in-1-Auspuffanlage, kurze Version, poliertes Edelstahl
- 760970** Komplette 2-in-1-Auspuffanlage, kurze Version, Titan

### Optionales Zubehör

- 760948** Halterung für Hartschalenkoffer im Sport Glide Stil
- 760972** Dämpfereinsatz wie ab Werk bei allen Redthunder 2-in-1 Auspuffanlagen
- 760973** Race-Dämpfereinsatz für Redthunder 2-in-1, weniger Lautstärkenreduzierung als der Standardeinsatz ZPN 760972
- 760974** dB Killer "RR03" für Redthunder 2-in-1 mit Alu-Endkappe und den langen sowie kurzen Redthunder 2-in-1 Anlagen für Touring



## REDTHUNDER 2-IN-1 AUSPUFFANLAGEN MIT ALUMINIUM-ENDKAPPE



Redthunder Auspuffanlagen bieten die perfekte Kombination aus Sound und Leistung. Das Forschungs- und Entwicklungsteam von Redthunder hat konsequent hochwertige Auspuffanlagen für Enthusiasten entwickelt, die eine schnörkellose Auspuffanlage suchen, die überall und jederzeit Leistung bringt und einen hervorragenden Sound erzeugt. Diese Systeme sind sorgfältig kalibriert, um einen Sound zu bieten, der von tiefen, niedrigen Tönen bis zu einem aggressiveren Hochdrehzahl-sound für Milwaukee Eight Softails und sowohl Evolution als auch Twin Cam Dyna reicht.

**Für Milwaukee Eight Softail Standard, Heritage, Low Rider, Fat Bob, Slim und Sport Glide ab 2018. Der Einbau an Modellen mit Hartschalenkoffern im OEM-Stil erfordert den separaten Kauf der Halterung ZPN 760948**

- 760937** Komplette 2-in-1 Auspuffanlage, Cerakote-Schwarz-Edelstahl mit Aluminium-Endkappe
- 760936** Komplette 2-in-1 Auspuffanlage, satinierter Edelstahl mit Aluminium-Endkappe
- 760938** Komplette 2-in-1 Auspuffanlage, samtgrau beschichteter Edelstahl mit Aluminium-Endkappe
- 760991** Komplette 2-in-1 Auspuffanlage, Titan mit Aluminium-Endkappe

### Für alle Dyna 1991-2005

- 760917** Komplette 2-in-1 Auspuffanlage, Cerakote-Schwarz-Edelstahl mit Aluminium-Endkappe
- 760919** Komplette 2-in-1 Auspuffanlage, satinierter Edelstahl mit Aluminium-Endkappe
- 760918** Komplette 2-in-1 Auspuffanlage, poliertes Edelstahl mit Aluminium-Endkappe

### Für Dyna FXD, FXDB, FXDBP, FXDC, FXDF, FXDL von 2006-2017.

- 760920** Komplette 2-in-1 Auspuffanlage, Cerakote-Schwarz-Edelstahl mit Aluminium-Endkappe
- 760922** Komplette 2-in-1 Auspuffanlage, satinierter Edelstahl mit Aluminium-Endkappe
- 760923** Komplette 2-in-1 Auspuffanlage, samtgrau beschichteter Edelstahl mit Aluminium-Endkappe
- 760921** Komplette 2-in-1 Auspuffanlage, poliertes Edelstahl mit Aluminium-Endkappe

### Optionales Zubehör

- 760948** Halterung für Hartschalenkoffer im Sport Glide Stil
- 760972** Dämpfereinsatz wie ab Werk bei allen Redthunder 2-in-1 Auspuffanlagen
- 760973** Race-Dämpfereinsatz für Redthunder 2-in-1, weniger Lautstärkenreduzierung als der Standardeinsatz ZPN 760972
- 760974** dB Killer "RR03" für Redthunder 2-in-1 mit Alu-Endkappe und den langen sowie kurzen Redthunder 2-in-1 Anlagen für Touring



**Hinweis:** Alle Auspuffanlagen, Dämpfer und Drag-Pipes aus diesem Katalog, sind ausschließlich für den Rennbetrieb oder zu Showzwecken zu verwenden (Entsprechen nicht der STVZO).



## REDTHUNDER "NO-CAT" KRÜMMER FÜR PAN AMERICA



Der Krümmersatz aus Edelstahl ersetzt den Standardkatalysator, um die Leistung zu steigern, die Hitze zu reduzieren und das Gewicht zu verringern.

### Für Pan America ab 2021

- 760980** Racing Krümmersatz, Cerakote schwarz beschichtetes Edelstahl
- 760981** Racing Krümmersatz, Edelstahl satiniert



## REDTHUNDER "NO-CAT" KRÜMMER FÜR MILWAUKEE EIGHT FAT BOB



Dieser Krümmersatz aus Edelstahl ersetzt den Standardkatalysator, um die Leistung zu steigern, die Hitze zu reduzieren und das Gewicht zu verringern.

### Für FXFB und FXFBS Fat Bob ab 2018

- 760945** Racing Krümmersatz, Edelstahl satiniert
- 760998** Racing Krümmersatz, Cerakote schwarz beschichtetes Edelstahl



## SCHALLDÄMPFERHALTER FÜR 4-GANG BIG TWIN

Originalersatz Auspuffhalterungen werden einzeln angeboten.

### Für alle 1958-1984 FL & FLH 4 Gang Big Twin

- 735081** Schalldämpferhalterung rechts, schwarz (OEM 65318-58A)
- 735082** Schalldämpferhalterung links, schwarz (OEM 65318-59C)



REDTHUNDER „NO-CAT“-KRÜMMER FÜR MILWAUKEE EIGHT TOURING



Edelstahl-Krümmersatz ersetzt den Standard-Katalysator, um die Leistung zu steigern, die Hitze zu reduzieren und das Gewicht zu verringern. Diese Krümmer passen nicht zu Serien- oder Aftermarket-Schalldämpfern, die für US Modelle (VIN beginnt mit 1HD) entwickelt wurden. Sie sind für Modelle konzipiert, die für den europäischen Markt produziert wurden (VIN beginnt mit 5HD).

Für Touring 2017-2020, die für den europäischen Markt hergestellt wurden (VIN beginnt mit 5HD)

760958 Racingkrümmer, gebürstetes Edelstahl

Für Touring ab 2021, die für den europäischen Markt hergestellt wurden (VIN beginnt mit 5HD)

760957 Racingkrümmer, gebürstetes Edelstahl

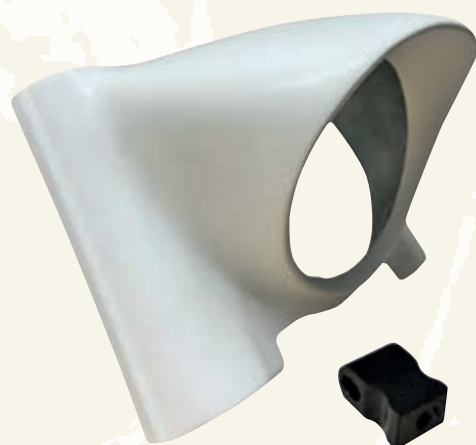

"EL CABRON" SCHEINWERFERVERKLEIDUNG FÜR HERITAGE SOFTAIL



Die Scheinwerferverkleidung "El Cabron" wird von Tommy & Sons in Präzisionsformen aus Fiberglas hergestellt. Sie ist zur Verwendung mit dem originalen Lampenring und die Scheinwerferereinheit auf. Die Verkleidung wird mit einer weißen Gelbeschichtung geliefert und ist bereit für die Vorbereitung durch Ihren Lackierer. Überprüfen und testen Sie jedoch unbedingt die Passform vor dem Lackieren. Zodiac übernimmt keine Verantwortung für Schäden an der Lackierung.

Für FLHC und FLHCS Heritage Classic ab 2018

761208 "El Cabron" Scheinwerferverkleidung



SPRINGER SOFTTAIL SCHEINWERFERBÜGEL



Chrom-Scheinwerferbügel für den Einbau von Ablend-, Fern- oder Zusatzscheinwerfern.

Für FXSTS, FXSTSB und FXSTSSE Springer 1988-2009 und FLSTS, FLSTSB sowie FLSTSC Springer 1997-2006.

795153 Scheinwerferbügel, Chrom, V-Twin Mfg.



KELLERMANN "DASH" FRONTBLINKER



Kellermann "Dash"-Blinker sind sensationell klein und passen direkt unter Ihre Lenkerarmaturen. Im ausgeschalteten Zustand sind sie nahezu unsichtbar, im eingeschalteten Zustand jedoch spektakulär hell. Sie verfügen über EXtranz Extreme Optical Transparency und Kellermann HighPower LED-Technologie. Das Aluminiumgehäuse hat ein schwarzes Finish und ist vorverkabelt.

Für Softtail ab 2018

745442 Dash A Einzelblinker vorn links

745443 Dash A Einzelblinker vorn rechts

745444 Dash M 3-fach Blinker vorn links

745445 Dash M 3-fach Blinker vorn rechts



Hinweis: Wenn originale Blinker durch Blinker ersetzt werden die weniger Ampere aufnehmen, wie z.B. LED blinker, muss in der Regel zusätzlich ein Load Equalizer oder ein elektronisches Blinkrelais wie z.B. ZPN237304 verwendet werden. Softtail ab 2011 mit CAN-Bus (HD-Link), 2012-2017 Dyna sowie Tourer & Sportster ab 2014 müssen keinen Load Equalizer verwenden, sondern können auf die neuen Blinker angelern werden. Ein Anleitung hierfür finden sie unter [https://zodiac.nl/docs/instructions/CAN\\_turns.de.pdf](https://zodiac.nl/docs/instructions/CAN_turns.de.pdf)

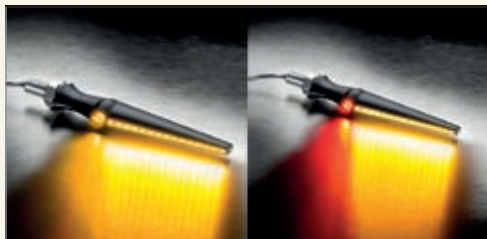

## KELLERMANN'S E-GEPRÜFTER & SEQUENTIELLER JETSTREAM BLINKER



Der Kellermann Jetstream ist wahrscheinlich der spektakulärste Motorrad-Blinker, der bisher gebaut wurde. Die Form ist äußerst aerodynamisch. Da kommt kein anderer Motorradblinker mit sequentieller Beleuchtung und E-Prüfung annähernd heran. Die Helligkeit des Kellermann Jetstream ist unübertroffen. Der Jetstream ist nur 14mm hoch, 26mm tief, 98mm lang und verfügt über einen M8x20-Montagebolzen. Die Blinker sowie auch die Blinker mit Tagfahrlicht sind für den Einsatz vorne und hinten EU-zugelassen, das kombinierte Rück-/Blink-/Bremslicht ist EU-zugelassen für den Einsatz hinten. Werden einzeln angeboten.

- 743897** Sequentieller Jetstream-Blinker, für vorne und hinten. Schwarz mit weißem Glas und gelben LEDs, einzeln
- 745439** Sequentieller Jetstream-Blinker, für vorne und hinten mit Tagfahrlicht. Schwarz mit weißem Glas und gelben LEDs, einzeln
- 743898** Sequentieller Jetstream-Blinker mit integriertem Bremslicht und Rücklicht, schwarz mit weißem Glas und jeweils roten und gelben LEDs



**Hinweis:** Wenn originale Blinker durch Blinker ersetzt werden die weniger Ampere aufnehmen, wie z.B. LED blinker, muss in der Regel zusätzlich ein Load Equalizer oder ein elektronisches Blinkrelais wie z.B. ZPN237304 verwendet werden. Softail ab 2011 mit CAN-Bus (HD-Link), 2012-2017 Dyna sowie Tourer & Sportster ab 2014 müssen keinen Load Equalizer verwenden, sondern können auf die neuen Blinker angelernt werden. Ein Anleitung hierfür finden sie unter [https://zodiac.nl/docs/instructions/CAN\\_turns.de.pdf](https://zodiac.nl/docs/instructions/CAN_turns.de.pdf)

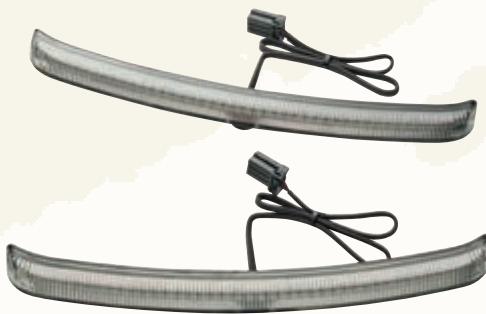

## FENDERBLADES FÜR H-D TRIKE MODELL



Ciro Fender Blades LED Leuchten sind eine der saubersten Möglichkeiten, um dem Heck Ihres Harley-Davidson Trikes einen Hauch von Licht zu verleihen. Das flache Leuchtengehäuse sitzt direkt unter dem Kotflügel und fügt sich nahtlos in das Heck des Motorrads ein, was für einen dezenten Look sorgt. Fender Blades Leuchten verfügen über superhelle rote Rück-, Blink- und Bremslichter im US Stil, damit Sie bei Tag und Nacht gesehen werden. Nicht für CVO Modelle geeignet und leider nicht DOT oder EU zugelassen.

- 777337** Fenderblades mit roten Gläsern, Satz für links und rechts
- 777338** Fenderblades mit grau getönten Gläsern, Satz für links und rechts



## SEQUENTIELLE RÜCKLICHTER FÜR HARTSCHALENKOFFER



Mit diesen Zusatzscheinwerfern bringen Sie eine Flut von Licht an die Rückseite Ihres Motorrads. Sie verfügen über gelbe LEDs für die sequentiellen Blinker und Standlichter sowie rote LEDs für die Rück- und Bremslichtfunktionen. Diese Scheinwerfer sind einfach zu installieren, da sie über langlebige 3M-Klebe pads verfügen und die Verkabelung mit installierten Steckern haben. In Sets für links und rechts erhältlich. Nicht geeignet für US-Modelle (VIN beginnt mit 1HD).

### Für Touring ab 2014, die für den europäischen Markt produziert wurden (VIN beginnt mit 5HD)

- 770889** Sequentielle Rücklichter, rotes Glas
- 770890** Sequentielle Rücklichter, grau getöntes Glas
- 770891** Sequentielle Rücklichter, klares Glas



## CIRO'S FANG BLINKEREINSÄTZE

**NEU**  **Plug-N-Play**

Die Fang Blinkereinsätze von Ciro passen direkt in OEM-Blinker im Bullet-Stil und verleihen Ihrem Motorrad ein modernes Design und Klasse und erhöhen gleichzeitig die Sichtbarkeit. Ciro hat die Linsen so konstruiert, dass sie die Lichtleistung für maximale Helligkeit verstärken. Für Sportster 2002-2013, Softail 2000-2010, Dyna 2009-2011 und Touring 2010-2013 ist ein Load Equalizer erforderlich. Alle Leuchten werden in 2er-Sets für links und rechts verkauft und sind DOT-zugelassen.



754395



754390



754398



754393

**Passt vorn auf CVO Modelle, die über JAE-Anschlüsse für Blinker verfügen.**

**754395** Chrom mit klaren Linsen, weißem Fahrlicht-Halo und gelben Blinker Leds

**754390** Schwarz mit klaren Linsen, weißem Fahrlicht-Halo und gelben Blinker Leds

**754398** Chrom mit getönten Gläsern, weißem Fahrlicht-Halo und gelben Blinker Leds.

**754393** Schwarz mit getönten Gläsern, weißem Fahrlicht-Halo und gelben Blinker Leds.



**Passt vorn und hinten auf HDI International Export 2002-2022 XL & XR Sportster, 2009-2017 FXDB, 2010-2017 FXDWG, 2002-2017 Dyna, 2000-2007 Deuce, alle Softails ab 2002 sowie Tourer & Trikes ab 2006.**

**754238** Chrom mit klarer Linse und gelben LEDs, kein Halo

**754240** Schwarz mit klarer Linse und gelben LEDs, kein Halo

**754239** Rote Lichter mit Chromblenden

**754241** Rote Lichter mit schwarzen Blenden



754397



754392

**Passt vorn auf Nicht-CVO US Domestic 2002-2022 XL & XR Sportster, 2009-2017 FXDB, 2010-2017 FXDWG, alle 2002-2017 Dyna, 2000-2007 Deuce, Softail ab 2002 und Tourer & Trikes ab 2006**

**754212** Chrom mit klaren Linsen, weißem Fahrlicht-Halo und gelben Blinker Leds

**754397** Chrom mit getönten Gläsern, klarem Fahrlicht-Halo und gelben Blinker Leds

**754213** Schwarz mit klaren Linsen, weißem Fahrlicht-Halo und gelben Blinker Leds

**754392** Schwarz mit getönten Gläsern, klarem Fahrlicht-Halo und gelben Blinker Leds



754396



754391



754399



754394

**Passt hinten auf US-Inlandsmodelle:**

- **Tourer:** Street Glide FLHX und FLHXS ab 2014, Road Glide FLTRX und FLTRXS ab 2010, FLHRXS Road King Special ab 2017, Tourer ab 2010,

- **Softail:** FLS und FLSS Slim 2012-2017, FLTSE 2010-2012, FXS Blackline 2011-2013, FXSB und FXSBSE Breakout, alle Milwaukee Eight Softail ab 2018.

- **Dyna:** 2009-2017 FXDB Street Bob, 2016-2017 Low Rider S, 2010-2017 FXDWG Wide Glide

- **Sportster:** 2007-2012 XL1200N Nightster, 2012-2022 XL1200X Forty Eight, 2012-2016 XL1200V Seventy Two, 2016-2020 XL1200CX Roadster

**754214** Chrom mit klaren Gläsern, rotem Fahrlicht-Halo und roten Blinker Leds

**754215** Schwarz mit klaren Gläsern, rotem Fahrlicht-Halo und roten Blinker Leds

**754396** Chrom mit roten Gläsern, rotem Fahrlicht-Halo und roten Blinker Leds

**754391** Schwarz mit roten Gläsern, rotem Fahrlicht-Halo und roten Blinker Leds

**754399** Chrom mit getönten Gläsern, rotem Fahrlicht-Halo und roten Blinker Leds

**754394** Schwarz mit getönten Gläsern, rotem Fahrlicht-Halo und roten Blinker Leds



## KENNZEICHENRAHMEN MIT BELEUCHTUNG



Einteiliger, gecleanterte Nummernschildrahmen aus bearbeitetem Aluminium mit integrierter und verkabelter LED-Heck-, Brems-, Blinker- und Nummernschildbeleuchtung. Alle Leuchten sind mit E-Zulassung. Diese Nummernschildrahmen verschönern das Heck Ihres Bikes und sorgen für einen glatten Look. Erhältlich in echtem Hochglanzschwarz mit zusätzlichem Klarlack oder in Mattschwarz.

### Dänische Kennzeichenabmessungen

**24cm Breite und 16.5cm Höhe**

- 739500** Glanzschwarz
- 739501** Mattschwarz
- 739502** Poliert

### Niederländische Kennzeichenabmessungen

**21cm Breite und 14.3cm Höhe**

- 739527** Glanzschwarz
- 739528** Mattschwarz

### Französische Kennzeichenabmessungen

**20.5cm Breite und 12.5cm Höhe**

- 739535** Glanzschwarz
- 739536** Mattschwarz

### Deutsche Kennzeichenabmessungen

**18cm Breite und 20cm Höhe**

- 739523** Glanzschwarz
- 739524** Mattschwarz

### Italienische Kennzeichenabmessungen

**21cm breite und 14.3cm hohe**

- 739531** Glanzschwarz
- 739532** Mattschwarz

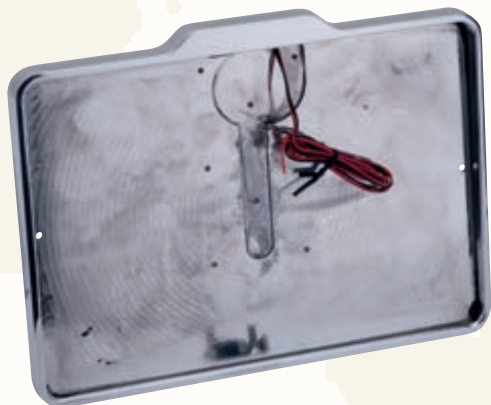

## KENNZEICHENPLATTE MIT KENNZEICHENBELEUCHTUNG



Einteiliger, gekürzter Nummernschildrahmen aus gefrästem Aluminium mit integrierter und verkabelter

LED Nummernschildbeleuchtung mit E-Zulassung. Diese Nummernschildrahmen verschönern das Heck Ihres Bikes und sorgen für ein glattes Aussehen. Erhältlich in echtem Hochglanzschwarz mit zusätzlichem Klarlack oder in Mattschwarz.

### Dänische Kennzeichenabmessungen

**24cm Breite und 16.5cm Höhe**

- 739503** Glanzschwarz
- 739504** Mattschwarz
- 739505** Poliert

### Niederländische Kennzeichenabmessungen

**21cm breite und 14.3cm hohe**

- 739529** Glanzschwarz
- 739530** Mattschwarz

### Französische Kennzeichenabmessungen

**20.5cm Breite und 12.5cm Höhe**

- 739537** Glanzschwarz
- 739538** Mattschwarz

### Deutsche Kennzeichenabmessungen

**18cm Breite und 20cm Höhe**

- 739525** Glanzschwarz
- 739526** Mattschwarz

### Italienische Kennzeichenabmessungen

**17cm Breite und 17cm Höhe**

- 739533** Glanzschwarz
- 739534** Mattschwarz



## CIRO LATITUDE RÜCKLICHT- & KENNZEICHENHALTER



Eine radikale Möglichkeit, den hinteren Kotflügel aufzuwerten. Das Plug-and-Play-LED-Licht ersetzt die gesamte OEM-Beleuchtungseinheit durch rote Rücklichter, Blinker und Bremslichter im US-Stil. Ebenfalls enthalten ist eine einzigartige Halterung für US-Nummernschilder der Größe 7" x 4" (178 x 102mm) mit versteckten Befestigungselementen, um das Heck Ihres Motorrads zu verwandeln. Die Lichter sind DOT-konform, nicht EU-zugelassen.

### Für 2010-2013 Street Glide FLHX und Road Glide FLTRX

- 754227** Chrom mit grauen Gläsern
- 754228** Schwarz mit grauen Gläsern



Für Street Glide FLHX und FLHXS ab 2014, Road Glide FLTRX und FLTRXS ab 2014 und FLHRS Road King Special ab 2017. Passt nicht für Modelle, die für den europäischen Markt produziert wurden (VIN beginnt mit 5HD) und bei denen die Blinkerleiste unterhalb des mittig montierten Rücklichts angebracht ist

- 754229** Chrom mit grauen Gläsern
- 777316** Chrom mit roten Gläsern
- 754230** Schwarz mit grauen Gläsern
- 777317** Schwarz mit roten Gläsern



## CIRO'S BELEUCHTETER KENNZEICHENRAHMEN



Der beleuchtete Nummernschildrahmen Ciro ersetzt die serienmäßige Nummernschildhalterung aus Kunststoff. Er deckt die Kanten und Schraubenlöcher Ihres Nummernschilds ab, sodass keine Befestigungselemente sichtbar sind. Individuell gestaltete und optisch konstruierte Blinker sorgen für bessere Sichtbarkeit nach hinten und zur Seite. Die LED-Leuchten sind rot und bieten 3 Funktionen: Fahren, Blinken und Bremsen. Die Leuchten sind nicht EU-zugelassen und passen nicht auf Modelle, die für den europäischen Markt hergestellt wurden (VIN beginnt mit 5HD) und bei denen die Blinkerleiste unter dem mittig montierten Rücklicht angebracht ist.

### Für Street Glide FLHX & FLHXS ab 2014, Road Glide FLTRX & FLTRXS ab 2014 und FLHRS Road King Special ab 2017

- 777310** Schwarzer Rahmen mit roten Gläsern
- 777311** Schwarzer Rahmen mit grau getönten Gläsern
- 777313** Chromrahmen mit roten Gläsern
- 777315** Chromrahmen mit grau getönten Gläsern

### Für Tri Glide Ultra ab 2009

- 777312** Schwarzer Rahmen mit grau getönten Gläsern
- 777314** Chromrahmen mit roten Gläsern





**KELLERMANN i.NEX, DAS LASTAUSGLEICHSMODUL NÄCHSTEN GENERATION**



Das Kellermann i.NEX ist die Systemlösung für jedes Motorrad, wenn es um die Umrüstung von Blinkern, Rück-/Bremslichtern und Positionslichtern geht. Bis zu vier Blinker, Rücklicht, Bremslicht und Positionslichter können angeschlossen werden. Es ist ein echter Problemlöser im Kompaktformat: vermeidet Fehlermeldungen (DTC's) im Cockpit, korrigiert Blinkfrequenz und störende Leerlaufströme. Dieses Mastergerät ist eine universelle Lösung bei der Montage von Blinkern mit höherer oder niedrigerer Stromaufnahme, höherer oder niedrigerer Spannung sowie plus- oder minusgeschaltet. Die Lichter werden direkt an das i.NEX angeschlossen und dann einfach über die eingebauten Drehschalter eingestellt. Egal welches Licht, egal welches Motorrad, das i.NEX kann es, denn es ist mit klassischen Bikes, neuen Modellen und modernen Betriebssystemen kompatibel.

**745440** Kellermann i.NEX V12 für 5-9 Volt Systeme

**745441** Kellermann i.NEX V12 für 12 Volt Systeme



**VINTAGE HUPENCOVER MIT FLÜGELN**



Hupenabdeckung im geflügelten Stil wie bei den Hupen des Stils 1931-1957 mit einem Durchmesser von 5 5/16" (135mm).  
**795149** Hupen-Frontabdeckung, schwarz (OEM 69020-31)



**XLCH STYLE HUPEN**



Hupen mit der 6" (152mm) großen Neunloch-Frontabdeckung, wie sie bei den XLCH 1962-1979 verwendet wurde.  
**795150** Sechs-Zoll Hupe, schwarz (OEM 69002-62A)  
**795151** Sechs-Zoll Hupe, verchromt (OEM 69002-62A)



**O-RINGE FÜR KRAFTSTOFFANSCHLÜSSE**



Diese Originalen James O-Ringe ersetzen die schwer zu findenden OEM O-Ringe für die Magneti Marelli Kraftstoffeinspritzung.

**Für Touring mit Kraftstoffeinspritzung 1995-2001**

**790090** O-Ring, Kraftstoffanschluss, oben, James, 10er-Pack (OEM 27237-95)

**790091** O-Ring, Kraftstoffanschluss, unten, James, 10er-Pack (OEM 27244-95)



**CUSTOM LUFTFILTER FÜR LINKERT VERGASER**



Aluminium Luftfilter im Custom Style passen zu Linkert Vergasern der M-Serie und werden komplett mit Luftfilterelement geliefert.

**742658** Early Style Luftfilterdeckel Kit der Linkert M-Serie im Sirenen Design

**742659** Tropfenförmiges Luftfilterset der Linkert M-Serie

**Ersatzteile**

**742660** Luftfilterelement

Hinweis: Europäische Softtail Modelle 2007-2015 sowie europäische Dyna 2007-2016 & Touring Modelle 2007 sind mit einem Active Air Intake System ausgestattet das bei der Montage eines Aftermarket Luftfilters entfernt werden muss. Um zu vermeiden, dass dadurch eine Warnmeldung im Dash erscheint können sie anstatt dem Sensor den "Trick Box" Stecker ZPN702022 am Kabelbaum anschliessen.



**LUFTFILTER DER CROOK SERIE VON TOMMY & SONS FÜR MILWAUKEE EIGHT**



Performance trifft auf Style beim Luftfilter Kit der Crook Serie. Dieses Kit besteht aus einem Filtergehäuse aus schwarz eloxiertem Aluminium, integrierten Entlüftern, einem Hochleistungsluftfilter und einer transparenten Abdeckung, die den Filter wie offen aussehen lässt. Einfache Anschraubmontage.

**Für 107CI und 114CI Touring ab 2017, 117CI Touring 2017-2023, alle Trike ab 2017 und alle Softtail ab 2018**

**761215** Crook Serie Luftfilterkit für Milwaukee Eight



**NOCKENWELLENKETTEN- UND SPANNERSATZ FÜR FRÜHE TWIN CAM**



Set mit hochwertigen, Silent-Chain Primär- und Sekundär Nockenwellenkettens sowie deren Spanner.

**Für Dyna 1999-2005, Touring 1999-2006 und Softtail 2000-2006**

**797018** Nockenwellenkettens & Spanner Set (OEM 25607-99A, 25610-99A, 39964-99A & 39954-99A)



## TSUBAKI KETTEN FÜR HARLEY-DAVIDSON



Motorradketten mit fortschrittlicher Technologie vom weltgrößten Kettenhersteller. Unter Anwendung des im Rennsport gewonnenen Wissens hat Tsubaki diese überlegenen Ketten entwickelt und hergestellt. Tsubaki-Ketten werden nach strengen Standards konstruiert, um eine lange Lebensdauer und einen reibungslosen Betrieb bei jeder Fahrt und Distanz zu gewährleisten.

Die präzise Montage hält hohen Stößen stand und verbiegt sich nicht. Diese Ketten besitzen perfekt zylindrische Buchsen und sind vorgespannt sowie vorgedehnt, um die anfängliche Dehnung zu verringern und die Lebensdauer zu verlängern, während die vierfach vernieteten Bolzenköpfe maximale Widerstandsfähigkeit gegen Herausdrückkräfte gewährleisten. Tsubaki-Ketten sind preisgünstig und werden durch eine umfassende Garantie abgedeckt. Die Ketten werden mit einem Nietschloss geliefert. Für die Delta-Serie können Clip-Schlösser separat bestellt werden. Für die Ketten der RQ-Serie gibt es keine Clip-Schlösser, da Clip-Schlösser für den Einsatz mit mehr als 85 PS als unzuverlässig gelten.

### Delta Standard Rollenkette, selbstschmierend und vernickelt

Für den Einsatz bis 85 PS

**235162** Delta 530 Kette, 110 Glieder

**235163** Delta 530 Kette, 120 Glieder

**235164** Kettenschloss Clip-Link Delta 530 Kette

### RQ2 530 O-Ring Kette

Für den Einsatz bis 150 PS

**711789** RQ2 530 Kette, 104 Glieder

**711790** RQ2 530 Kette, 106 Glieder

**711791** RQ2 530 Kette, 110 Glieder

**711792** RQ2 530 Kette, 112 Glieder

**711793** RQ2 530 Kette, 120 Glieder

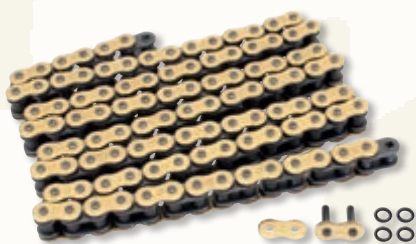

### RQ1 530 O-Ring Kette

Für den Einsatz über 150 PS

**711784** RQ1 530 Kette, 104 Glieder

**711785** RQ1 530 Kette, 106 Glieder

**711786** RQ1 530 Kette, 110 Glieder

**711787** RQ1 530 Kette, 112 Glieder

**711788** RQ1 530 Kette, 114 Glieder



## VITY'S HALTERUNGEN FÜR RADIAL MONTIERTE HINTERE BREMSÄTTEL

Mit diesen clever ausgelegten Bremssattelhalterungen können Sie Radial Scheibenbremssättel an serienmäßigen oder Vity Schwingen montieren. Sie eignen sich für den Einsatz von Radial Bremssätteln mit einem Befestigungsbolzenabstand von 4 1/4" (108mm) wie z. B. unseren PM Radial Mount 4-Kolben Bremssätteln. Funktionieren aber auch mit Bremssätteln anderer Hersteller mit demselben Bolzenabstand. Die Halterungen sind aus Billet Aluminium CNC gefräst und sind erhältlich aus Rohaluminium oder mit einer eloxierten Oberfläche.



### Für alle Softail ab 2018

**796963** Hinterer Radialbremszangenhalter, unbehandeltes Alu

**796964** Hinterer Radialbremszangenhalter, schwarz eloxiert

**796965** Hinterer Radialbremszangenhalter, silber eloxiert

**796966** Hinterer Radialbremszangenhalter, gold eloxiert

**796967** Hinterer Radialbremszangenhalter, blau eloxiert

**796968** Hinterer Radialbremszangenhalter, rot eloxiert

**796969** Hinterer Radialbremszangenhalter, lila eloxiert

**796970** Hinterer Radialbremszangenhalter, grün eloxiert

**796971** Hinterer Radialbremszangenhalter, orange eloxiert

**796972** Hinterer Radialbremszangenhalter, bronze eloxiert



### Für alle Touring ab 2014

**796983** Hinterer Radialbremszangenhalter, unbehandeltes Alu

**796984** Hinterer Radialbremszangenhalter, schwarz eloxiert

**796985** Hinterer Radialbremszangenhalter, silber eloxiert

**796986** Hinterer Radialbremszangenhalter, gold eloxiert

**796987** Hinterer Radialbremszangenhalter, blau eloxiert

**796988** Hinterer Radialbremszangenhalter, rot eloxiert

**796989** Hinterer Radialbremszangenhalter, lila eloxiert

**796990** Hinterer Radialbremszangenhalter, grün eloxiert

**796991** Hinterer Radialbremszangenhalter, orange eloxiert

**796992** Hinterer Radialbremszangenhalter, bronze eloxiert



### HALTERUNG FÜR HINTERE BREMSÄTTEL



Halterung für hinteren Bremssattel, passend für 4-Gang FL und FX Big Twin 1973-1980.

**144031** Bremssattelhalterung, Chrom, Genuine Zodiak (OEM 44166-73)

**745316** **NEU** Bremssattelhalterung, schwarz, V-Twin Mfg. (OEM 44166-73)



**PM HINTERRAD RIEMENSCHLEIBEN FÜR TOURING AB 2009**



Diese Performance Machine Hinterradriemenscheibe, auch Pulley genannt, ist aus Billet-Alu mit Chromfinish oder schwarzem Platinum Cut Finish gefertigt und ersetzt das langweilig aussehende Originalteil der Touring ab 2009, ohne dass auf den Komfort der Ruckdämpfer verzichtet werden muss. Sie hat die gleichen 68 Zähne und die gleiche Breite wie die Originalriemenscheibe und passt daher zu Ihrem serienmäßigen 24mm breiten Riemen. Kann auch für V-Rod verwendet werden, um die Achsübersetzung zu ändern.

**Für alle Electra Glide, Road Glide, Road King, Street Glide und Ultra ab 2009**

- 752198** Chrom Hinterradpulley
- 752199** Platinum Cut Hinterradpulley



**BREMSSÄTTEL HINTERRAD "LATE BANANA"**



Bananenförmige hintere Bremssättel für die Verwendung mit 11 1/2" Scheiben und "Y" Halterungen, wie sie bei FX und FLH Ende 1980-1983 verwendet wurden. Passt hinten auf FL und FX Ende 1980-1983 mit 11 1/2" Scheiben,

- 745314** Hinterer Bremssattel, Chrom, V-Twin Mfg. (OEM 44011-81)
- 745315** Hinterer Bremssattel, schwarz, V-Twin Mfg. (OEM 44011-81)

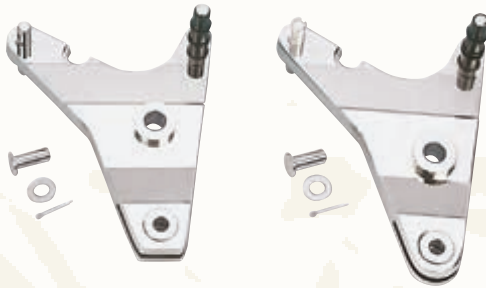

**BREMSSATTEL Y-HALTER FÜR 10" UND 11,5" HINTERRADBREMSEN**



Die Halterung für den hinteren Bremssattel aus Guss für FX und FLH Ende 1980-1983 mit 11,5" Hinterradscheibe bietet besseren Halt als frühere Halterungen aus gestanztem Stahl. Daher bieten wir die gleiche Halterung auch für die 10" Hinterradscheiben Modelle 1973-Anfang 1980 an. Neben dem verbesserten Halt bieten diese einzigartigen Halterungen eine bessere Ausrichtung für die 10" Scheiben, was die Lebensdauer von Belag und Buchse verlängert.

**Bremsszangen Y-Halter**

- 233857** Für FL & FX 1973-1980 mit 10" Scheibenbremse hinten und spätem 1980-1983 Bremssattel hinten
- 233856** Für FLH und FX Ende 1980-1983 mit 11,5" Scheibenbremse hinten (OEM 44015-81)

**Bremsszangen**

- 745314** Hinterer Bremssattel, Chrom, V-Twin Mfg. (OEM 44011-81)
- 745315** Hinterer Bremssattel, schwarz, V-Twin Mfg. (OEM 44011-81)



**ANTI-KLAPPER FEDERN FÜR HINTERE BREMSBELÄGE**



Das Originalersatzteil geht häufig verloren und führt zu einer lauten Hinterradbremse, weil die Bremsbeläge im Bremssattelkörper klappern.

**Für alle 2008-2017 Softail und alle 2008-2017 Dyna**

- 781609** Hinterer Bremssattelfeder (OEM 42347-08)



**MX**

**BURLY BRAND MX FUSSRASTEN**



Diese Fußrasten können bei den meisten männlichen Rastenaufnahmen als Fahrer- oder Soziusrastern verwendet werden. Die Unterseite der Stahlfußrasten im MX-Stil dient auch als Flaschenöffner, das Stash-Design bietet wasserdichte Aufbewahrungsmöglichkeiten für Bargeld oder andere kleine Gegenstände. Die Fußrasten Burly MX, MX-Evo und Razorback verfügen über eine verstellbare seitliche Gabel mit integrierten Zähnen die für einen festen Halt sorgen. Lassen Sie sich nicht vom Namen MX-Evo täuschen, denn diese Rastern eignen sich sowohl für Evo Big Twins und Sportster aowie auch für Twin Cams und V-Rods. Werden paarweise angeboten.

**Für Evolution Big Twin, Sportster, Twin Cam und V-Rod**

- 747910** Fahrerfußrasten im MX-Stil aus Stahl, Paar
- 747911** MX-Style Beifahrerrastern mit Flaschenöffner, Paar
- 763689** Billet-Aluminium MX-Evo Style Fahrer-Fußrasten, Paar
- 763688** Billet-Alu Fullsize Fussrasten im MX-Evo-Stil mit männlicher Standardaufnahme. Abmessungen 3,4" (8,6cm) lang, 2,3" (5,8cm) breit
- 763667** Standard Fullsize Fußrasten im MX-Stil für männliche Aufnahmen 3,4" (8,6cm) lang, 2,3" (5,8cm) breit. Die Unterseite dient auch als Flaschenöffner
- 747868** Standard Mini Fußrasten im MX-Stil für männliche Aufnahmen 3,4" (8,6cm) lang und 1,67" (4,3cm) breit. Die Unterseite dient auch als Flaschenöffner
- 763684** Schaltraste aus Stahl im MX-Stil



Ausser bei denen es speziell vermerkt ist, sind **ALLE** Bremsszangen ABS kompatibel.

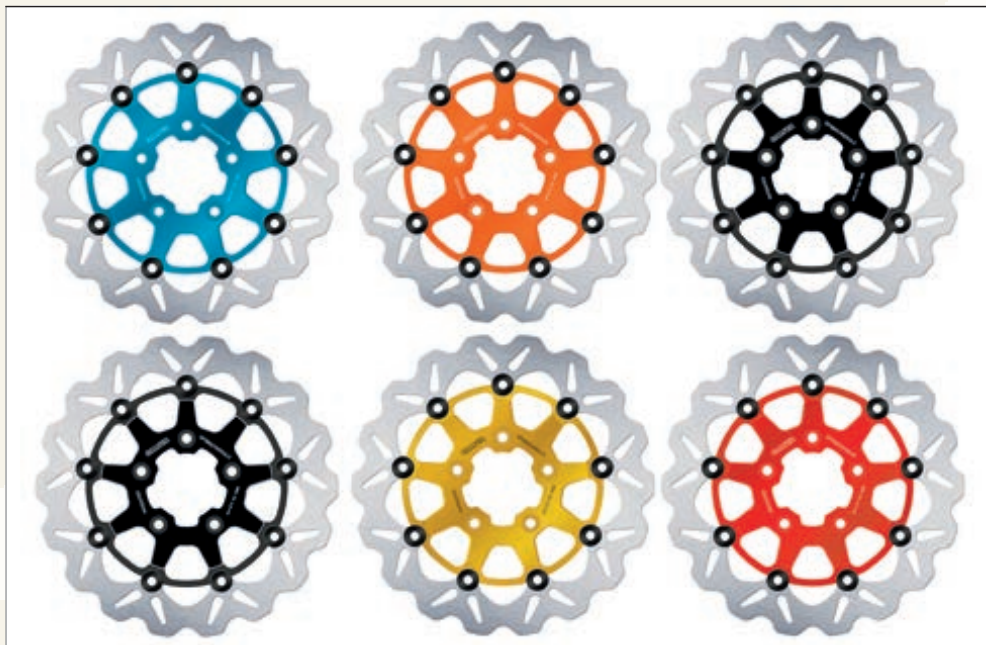

## GALFER SCHWIMMENDE "BIG WAVE" BREMSSCHEIBEN



Eine der einfachsten Möglichkeiten, die Bremsleistung drastisch zu steigern, ist die Vergrößerung des Außendurchmessers der Scheibe. Sie benötigen lediglich eine größere Scheibe und eine Halterung, die den Standardbremsattel so positioniert, dass er mit dieser größeren Scheibe funktioniert. Alternativ können Sie sich für Hochleistungsbremsättel entscheiden, die für Scheiben mit größerem Durchmesser ausgelegt sind. Die Scheiben werden einzeln verkauft, Halterungen zur Positionierung des Bremsattels müssen separat bestellt werden. Brems scheiben im minimalistischen Design zur Verwendung mit Original- und Originalersatzbremsätteln. Wie bei jeder Brems scheibe wird dringend empfohlen, bei einer neuen Brems scheibe auch neue Bremsbeläge einzubauen.

### An der Nabe montierte 5-Loch-Scheiben, passend vorn bei den meisten Modellen ab 2000 Scheibe hat einen Innendurchmesser von 2 7/32" und eine gebohrte Senkbohrung von 5 x 5/16" x 3 1/4"

- 758150** Vollschwimmende 13" Wave Scheibe mit schwarzem Bremszangenhalter
- 758151** Vollschwimmende 13" Wave Scheibe mit schwarzem, hell akzentuiertem Rotorträger
- 758149** Vollschwimmende 13" Wave Scheibe mit blauem Rotorträger
- 758152** Vollschwimmende 13" Wave Scheibe mit orangenem Rotorträger
- 758153** Vollschwimmende 13" Wave Scheibe mit rotem Rotorträger
- 758154** Vollschwimmende 13" Wave Scheibe mit goldenem Rotorträger

### Bremsatteladapterhalterungen für 41mm Gabeln der Touring 2008-2013

- 757609** Linker und rechter vorderer Bremsattel Umrüsthalter für 13" Scheiben, unbearbeitete Oberfläche
- 757610** Linker und rechter vorderer Bremsattel Umrüsthalter für 13" Scheiben, schwarz-eloxierte Oberfläche

### Bremsattel Adapterhalterungen für 49mm Gabeln der Touring ab 2014

- 757607** Linker und rechter vorderer Bremsattel Umrüsthalter von 300mm auf 13" Scheiben, unbearbeitete Oberfläche
- 757608** Linker und rechter vorderer Bremsattel Umrüsthalter Umrüsthalter von 300mm auf 13" Scheiben, schwarz-eloxierte Oberfläche

### Bremsattel Adapterhalterungen für 49mm Gabeln der FXBR und FXBRS Breakout ab 2018

- 757597** Linker vorderer Bremsattel Umrüstsatz für 13" Scheiben, unbearbeitete Oberfläche

### Für FLFB und FLFBS Fat Boy ab 2018 mit 49mm Gabeln

- 757598** Linker vorderer Bremsattel Umrüstsatz für 13" Scheiben, unbearbeitete Oberfläche

### Bremsattel Adapterhalterungen für 49mm Gabeln der FLDE Deluxe 2018-2020, FLSL Slim 2018-2021 und FLHC/FLHCS Heritage ab 2018

- 757599** Linker vorderer Bremsattel Umrüstsatz für 13" Scheiben, unbearbeitete Oberfläche

### Bremsattel Adapterhalterungen, für 49mm Gabeln der FXBB/FXBBS Street Bob ab 2018 und FXST Standard ab 2020

- 757600** Linker vorderer Bremsattel Umrüstsatz für 13" Scheiben, unbearbeitete Oberfläche

### Bremsattel Adapterhalterungen, für 43mm Upside Down Gabeln der FXFB/FXFBFS Fat Bob ab 2018, FXDRS 2019-2020, FXLRS/T Low Rider S und ST ab 2020 sowie FXRST Low Rider El Diablo 2022

- 757601** Linker und rechter vorderer Bremsattel Umrüstsatz für 13" Scheiben, schwarz-eloxiert



## GALFER "BIG CUBIQ" BREMSSCHEIBEN



Eine der einfachsten Möglichkeiten, die Bremsleistung drastisch zu steigern, ist die Vergrößerung des Außendurchmessers der Scheibe. Sie benötigen lediglich eine größere Scheibe und eine Halterung, die den Standardbremsattel so positioniert, dass er mit der größeren Scheibe funktioniert. Alternativ können Sie sich zusätzlich auch noch für Hochleistungsbremsättel entscheiden, die für Scheiben mit größerem Durchmesser ausgelegt sind. Scheiben werden einzeln angeboten, Halterungen zur Bremsattelverlagerung müssen separat bestellt werden. Es wird dringend empfohlen, neue Bremsbeläge mit einer neuen Brems scheibe einzubauen.

### 5-Loch Radnabenscheiben, passend vorn bei den meisten Modellen ab 2000

**Scheibe hat 2 7/32" Innendurchmesser und 5 Bohrungen x 5/16" x 3 1/4"**

- 758442** Übergroße, vollschwimmende Scheibe im Cubiq Design, 12,6" (320mm) Außendurchmesser
- 758443** Übergroße, vollschwimmende Scheibe im Cubiq Design, 13" (330mm) Außendurchmesser

### Speichenmontierte 5-Loch Scheiben, passend vorn für ausgewählte Touring mit 49mm Gabeln ab 2014 und ursprünglich mit 300-mm-Scheiben geliefert Die Scheibe hat einen Innendurchmesser von 138,5mm und fünf spezielle Befestigungslöcher im 170mm Lochkreis

- 758450** Übergroße, vollschwimmende Scheibe im Cubiq Design, 12,6" (320mm) Außendurchmesser
- 758451** Übergroße, vollschwimmende Scheibe im Cubiq Design, 13" (330mm) Außendurchmesser
- 758454** Übergroße, starr montierte Scheibe im Cubiq Design, 13" (330mm) Außendurchmesser

### Bremsatteladapterhalterungen für 41mm Gabeln der Touring 2008-2013

- 757609** Linker und rechter vorderer Bremsattel Umrüsthalter für 13" Scheiben, unbearbeitete Oberfläche
- 757610** Linker und rechter vorderer Bremsattel Umrüsthalter für 13" Scheiben, schwarz-eloxierte Oberfläche

### Bremsattel Adapterhalterungen für 49mm Gabeln der Touring ab 2014

- 757607** Linker und rechter vorderer Bremsattel Umrüsthalter von 300mm auf 13" Scheiben, unbearbeitete Oberfläche
- 757608** Linker und rechter vorderer Bremsattel Umrüsthalter Umrüsthalter von 300mm auf 13" Scheiben, schwarz-eloxierte Oberfläche

### Bremsattel Adapterhalterungen für 49mm Gabeln der FXBR und FXBRS Breakout ab 2018

- 757597** Linker vorderer Bremsattel Umrüstsatz für 13" Scheiben, unbearbeitete Oberfläche

## Für FLFB und FLFBS Fat Boy ab 2018 mit 49mm Gabeln

**757598** Linker vorderer Bremssattel Umrüstsatz für 13" Scheiben, unbearbeitete Oberfläche

## Bremssattel Adapterhalterungen für 49mm Gabeln der FLDE Deluxe 2018-2020, FLSL Slim 2018-2021 und FLHC/FLHCS Heritage ab 2018

**757599** Linker vorderer Bremssattel Umrüstsatz für 13" Scheiben, unbearbeitete Oberfläche

## Bremssattel Adapterhalterungen, für 49mm Gabeln der FXBB/FXBBs Street Bob ab 2018 und FXST Standard ab 2020

**757600** Linker vorderer Bremssattel Umrüstsatz für 13" Scheiben, unbearbeitete Oberfläche

## Bremssattel Adapterhalterungen, für 43mm Upside Down Gabeln der FXFB/FXFBS Fat Bob ab 2018, FXDRS 2019-2020, FXLRS/T Low Rider S und ST ab 2020 sowie FXRST Low Rider El Diablo 2022

**757601** Linker und rechter vorderer Bremssattel Umrüstsatz für 13" Scheiben, schwarz-eloxiert



053771



053761



053773



053763



053775



053765

### GENUINE ZODIAC CHICANO STYLE APEHANGER



Kräftiger Lenker mit 1,5" (38mm) Durchmesser zur Verwendung mit 1" (25,4mm) Lenkerklammern und Standardarmaturen. Die Lenker sind mit Einkerbungen und Bohrungen für die interne Verkabelung versehen und funktionieren mit Throttle By Wire (TBW), wie es bei Touring ab 2008, Softail ab 2016 und ausgewählten CVO und SE zu finden ist. Alle Lenker sind von Hand WIG-geschweißt.

#### 11" (28cm) hoher Chicano Style Apehanger B=27,5cm, C=90cm, D=22,5cm, E=30cm, F=12cm, G=9cm, Einkerbungen Ausf. C

**053771** Schwarz  
**053770** Chrom

#### 14" (35,5 cm) hoher Chicano Style Apehanger B=27,5cm, C=90cm, D=22,5cm, E=30cm, F=12cm, G=9cm, Einkerbungen Ausf. C

**053773** Schwarz  
**053772** Chrom

#### 16" (40,5cm) Hoher Apehanger im Chicano Style B=27,5cm, C=90cm, D=22,5cm, E=30cm, F=12cm, G=9cm, Einkerbungen Ausf. C

**053775** Schwarz  
**053774** Chrom

### GENUINE ZODIAC CHICANO STYLE APEHANGER



Kräftiger Lenker mit 1,5" (38mm) Durchmesser zur Verwendung mit 1 1/4" (32mm) Lenkerklammern und Standardarmaturen. Die Lenker sind mit Einkerbungen und Bohrungen für die interne Verkabelung versehen und funktionieren mit Throttle By Wire (TBW), wie es bei Touring ab 2008, Softail ab 2016 und ausgewählten CVO und SE zu finden ist. Alle Lenker sind von Hand WIG-geschweißt.

#### 11" (28cm) hoher Chacano Style Apehanger B=27,5cm, C=90cm, D=22,5cm, E=30cm, F=12cm, G=9cm, Einkerbungen Ausf. C

**053761** Schwarz  
**053760** Chrom

#### 14" (35,5cm) hoher Chacano Style Apehanger B=27,5cm, C=90cm, D=22,5cm, E=30cm, F=12cm, G=9cm, Einkerbungen Ausf. C

**053763** Schwarz  
**053762** Chrom

#### 16" (40,5cm) hoher Chacano Style Apehanger B=27,5cm, C=90cm, D=22,5cm, E=30cm, F=12cm, G=9cm, Einkerbungen Ausf. C

**053765** Schwarz  
**753764** Chrom



## 1" ZWEITEILIGER BUCKHORN LENKER IM ELECTRA GLIDE-STIL



Genau Replika des zweiteiligen Buckhorn Lenkers mit 1" Durchmesser, der ursprünglich an der Electra Glide 1975-1979 verbaut war. Passt auch an die Modelle 1960-1974, wenn von internem Gashebel auf normalen Gashebel mit Drehgriff umgerüstet wird. Zweiteilige Lenker müssen immer mit einer einteiligen oberen Lenkerklammer montiert werden.

A=Höhe=5 1/2" (14cm), B=Endenhöhe=2 1/2" (6,4cm), C=Breite=29" (74cm), D=Mittelbreite=7 7/8" (20cm), E=Basisbreite 10" (26cm), F=Pullback=9" (23cm), G=Rändelung=2" (5cm), ohne Einkerbungen

**735080** Zweiteiliger Buckhorn-Lenker (OEM 56044-75 und 56056-75)

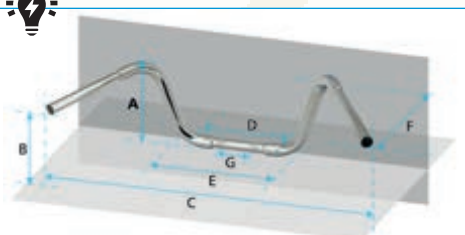

A. Höhe B. Lenkerendehöhe C. Gesamtbreite D. Breite/Mitte E. Breite/Unten F. Pull Back G. Rändelung (Mitte zu Mitte)



Hinweis:  
A. Einkerbungen  
B. Schlitz  
C. Einkerbungen & Schlitz

## EINTEILIGE OBERE LENKERKLEMMEN



Diese einteiligen oberen Lenkerklemmen aus Druckguss passen auf alle zweiteiligen Riser Sets von Zodiac oder OEM ab 1974 mit 3 1/2" (89mm) Mitte-zu-Mitte Riser mit versetzten Montagelöchern und Lenkern mit einem Durchmesser von 1" im Klemmbereich, wie z. B. Sportster, Dyna, FX, FXR und FX Softail. Es wird dringend empfohlen, eine einteilige obere Klemme an Lenkern mit größerem Durchmesser zu verwenden, die im Klemmbereich auf 1" reduziert sind. Funktioniert nicht mit eingebautem oder angeschraubtem Tachometer oder Drehzahlmesser.



**Eagle Spirit**  
**241179** Eagle Spirit, obere Klemme, Chrom, Genuine Zodiac



**Smooth**  
**795198** Glatte obere Klemme. Chrom, V-Twin Mfg.  
**241167** Glatte obere Klemme, mit Schürze, um die Lücke vorne zu füllen, Chrom, Genuine Zodiac  
**795197** Glatte obere Klemme, mit Schürze, um die Lücke vorne zu füllen, Chrom, V-Twin Mfg.



**Scalloped**  
**241189** Scalloped obere Klemme, Chrom, Genuine Zodiac  
**795193** Scalloped obere Klemme, Chrom, V-Twin Mfg.  
**241191** Scalloped obere Klemme, mit Schürze um die Lücke vorne zu füllen, Chrom, Genuine Zodiac



**Contoured**  
**795182** Contoured obere Klemme, Chrom, V-Twin Mfg.  
**795183** Contoured obere Klemme, schwarz, V-Twin Mfg.  
**795184** Contoured obere Klemme, mit Schürze, um die Lücke vorne zu füllen, Chrom, V-Twin Mfg.  
**795185** Contoured obere Klemme, mit Schürze, um die Lücke vorne zu füllen, schwarz, V-Twin Mfg.



**Finned**  
**795192** Gerippte obere Klemme, kurze Schürze zum Füllen der Lücke vorne, Chrom, V-Twin Mfg. (OEM 56115-79)  
**795196** Obere Klemme mit Rippen, mit Schürze zum Füllen der Lücke an der Vorderseite, Chrom, V-Twin Mfg. (OEM 56119-77A)



**Cutout**  
**795186** Obere Klemme mit Aussparungen, Chrom, V-Twin Mfg.  
**795187** Obere Klemme mit Aussparungen, schwarz, V-Twin Mfg.



**Antique**  
**795195** Antique Klemme, Chrom, V-Twin Mfg.



**Minimalistic**  
**795194** Originaler Tourer Stil ab 2008, Chrom (OEM 55918-08)



**795199**

**795210**

## ROAD GLIDE STYLE RISER-KLEMMEN FÜR 1 1/4" LENKER



Obere und untere Riser-Klemmen für Lenker mit einem Klemmdurchmesser von 1 1/4" (32mm), wie sie bei Road Glide ab 2015 zu finden sind. Kann auch bei anderen Modellen verwendet werden, bei denen die Riser Halterungen von Mitte zu Mitte 3 1/2" (89mm) betragen. Die untere Klemme ist mit einem Gewinde für 1/2"-13 UNC Riser-Schrauben versehen.

**Originalersatz für Road Glide ab 2015**  
**795210** Obere Riser-Klemme für 1 1/4" Stangen, verzinkt (OEM 5590071)  
**795199** Untere Riser-Klemme für 1 1/4" Lenker, verzinkt (OEM 5590078)



## ROAD KING RISER INSTALLATIONSZUBEHÖR



Für die Montage von Risern an Road King-Modellen muss die serienmäßige Lenkerklemmabdeckung entfernt werden. Diese Abdeckungen ersetzen die serienmäßige Abdeckung und verschließen die Oberseite der Scheinwerferverkleidung.

### Für Road King 2003-2013

**795188** Riserabdeckung, Chrom (OEM 55879-10)

**795189** Riserabdeckung, schwarz (OEM 55879-10)

### Für Road King ab 2014

**795190** Riserabdeckung, Chrom (OEM 55800289)

**795191** Riserabdeckung, schwarz (OEM 55800289)



## BECK STYLE GRIFFE FÜR HARLEY 1915-1948 UND INDIAN 1936-1952



Kunststoffgriffsätze im Beck Stil für Modelle mit Drehgriffen auf der linken und rechten Seite. Diese Griffe haben einen Innendurchmesser von 1 1/8" (28,6mm) und sind 5 1/2" (14cm) lang. Sie verfügen über eine Linie bei 4 1/4" (10,8cm), die es einfach macht, sie für Modelle mit kürzeren Spiralen auf die richtige Länge zu kürzen.

### Für J-Modelle 1915-1935, 45CI & EL Big Twin 1936-1948, FL Big Twin 1941-1948 und Indian Chief 1936-1952.

**735070** Gerippter Griffsatz im Beck Stil, schwarz

**735071** Gerippter Griffsatz im Beck Stil, rot

**735072** Gerippter Griffsatz im Beck Stil, blau

**735073** Gerippter Griffsatz im Beck Stil, gelb

**735074** Gerippter Griffsatz im Beck Stil, grün



## GRIFFGUMMIS FÜR HARLEYS 1949-1972



Griffsätze für Modelle 1949-1972 mit Drehgriffen am linken und rechten Lenkerende.

**789602** Waffel Design, 1949-1952 Lenkergriffsatz im Closed-End-Stil, schwarz, V-Twin Mfg. (OEM 56210-47)

**735067** Waffel Design, 1953-1972 Open-End-Lenkergriffsatz, schwarz, V-Twin Mfg. (OEM 56212-53)

**735066** Waffel Design, 1953-1972 Open-End-Lenkergriffsatz, weiss, V-Twin Mfg. (OEM 56212-53)



## GRIFFE IM WAFFELDESIGN FÜR HARLEY'S AB 1972



Lenkergriffe im Waffel Design sind ein zeitloser Klassiker, wurden aber ursprünglich für die Modelle 1949-1972 mit Drehgriffen auf der linken und rechten Seite verwendet. Diese hier sind für die Modelle ab 1973 mit nur einem Drehgriff auf der Gasgriffseite gedacht.

**735068** Griffsatz im Waffel Design, schwarz, V-Twin Mfg.

**735069** Griffsatz im Waffel Design, weiß, V-Twin Mfg.



## KURZE HEBEL IM TRIGGER DESIGN



Diese Hebel sind 2" (5cm) kürzer als die Originalhebel und verfügen über ein Abzugsfingerdesign zum einfachen Ziehen. Verkauft in Sets für links und rechts.

### Für Sportster 1996-2003, Softail 1996-2014, Dyna 1996-2017 und Touring 1996-2007 mit seilzugbetätigter Kupplung.

**795146** Kurze Trigger Hebel, schwarz

**795147** Kurze Trigger Hebel, verchromt



## LINKE MID MOUNT FUSSRASTENHALTERUNG FÜR SPORTSTER



Originalersatzhalterung für die mittig montierte linke Fussraste bei Modellen mit Mid-Control Rastenanlagen. Kann auch zum Umrüsten von vorverlegten auf Mid Controls verwendet werden.

### Für alle Sportster 1991-2003

**795154** Mittig montierte Fahrerfußrastenhalterung auf der Schalthebelseite, Chrom (OEM 50951-90)



## SPIEGELVERLÄNGERUNGEN



Wenn sie es leid sind ewig ihre Unterarme anstatt des rückwärtigen Verkehrs im Spiegel zu sehen, benötigen sie diese Spiegelarm verlängerungen. Sie werden auf die Spiegel geschraubt und versetzen den Spiegelkopf 2" nach vorne, .79" hoch und 2 3/8" nach aussen. Werden mit verchromtem Befestigungsmaterial geliefert. Geeignet für die gängigsten Modelle bei denen der Spiegelarm durch eine Bohrung im Hebelgelenk der Kupplung bzw. Bremse befestigt wird. Werden im Satz für zwei Spiegel geliefert und von unten mit einer Mutter gesichert.

**270833** Grooved, Genuine Zodiac, verchromt (OEM 56000042)

**795137** Grooved, V-Twin Mfg., verchromt (OEM 56000042)

**795135** Glatt, V-Twin Mfg., verchromt

**270834** Grooved, Genuine Zodiac, Schwarz (OEM 56000042)

**795136** Grooved, V-Twin Mfg., schwarz (OEM 56000042)

**795134** Glatt, V-Twin Mfg., schwarz



## FUSSBREMSZYLINDER FÜR TOURING 1995-1998



Originalersatz Fussbremszylinder für Touring

### Für alle FLH/FLT Touring 1995-1996

**745313** Fussbremszylinder, schwarz (OEM 41755-97B)

**745312** Fussbremszylinder, verchromt (OEM 41755-97B)

### Für alle FLH/FLT Touring 1997-1998

**795169** Fussbremszylinder, schwarz (OEM 41755-97B)

**795170** Fussbremszylinder, verchromt (OEM 41755-97B)

### Ersatzteile

**148202** Rep.-Satz, Genuine Zodiac (OEM 42382-87A)

**747477** Rep.-Satz, Cycle Pro (OEM 42382-87A)

**744479** Rep.-Satz, Daytona International (OEM 42382-87A)



## ZODIAC GABELN VON MARSELLI



Der italienische Federungsspezialist Maselli hat die ultimative Vorderradgabel für amerikanische V-Twin Motorräder entwickelt und produziert diese exklusiv für Zodiac. Verbesserte Handling- und Dämpfungseigenschaften sind die Vorteile dieser präzisionsgefertigten Einheiten, die aus Chrom-Molybdän Tauchrohren, Aluminium Standrohren, hart eloxierten Dämpferstangen und glatten, klaren oder schwarz eloxierten Oberrohren und Radachsklemmen bestehen. Die Gabelbrücken werden aus einem Block Billet-Aluminium mit hochglanzpolierter Oberfläche hergestellt und anschließend schwarz eloxiert. Die Gabeln verfügen links und rechts über integrierte Bremssattelhalterungen zur Verwendung mit Harley-Bremssätteln ab 2000 (außer Radialtyp), die für die Verwendung mit 11 1/2" (292mm) großen Scheiben ausgelegt sind.

*Die völlig neu konzipierte und gestaltete Version unserer Upside-Down-Gabel eignet sich für:*

- alle 4-Gang Big Twin
- FXR
- Evolution Softail
- Twin Cam Softail
- Evolution Dyna
- 2000-2005 Twin Cam Dyna
- alle Sportster vor 2004

### Gabelölwechsel:

**Für den Einsatz auf der Strasse empfehlen wir: Leichtes Gabelöl der Viskosität SAE 10. Für extrem schwere Bikes oder den Einsatz auf der Rennstrecke SAE 12.5 oder 15.**

Lassen Sie für den Ölwechsel die Gabeln vollständig ab und entfernen Sie die Gabelfedern. Spannen Sie die Gabelrohre einzeln genau senkrecht in einen Schraubstock ein. Drücken Sie die Gabel vollständig zusammen. Lassen Sie die gesamte Luft aus der Gabel, indem Sie das Außenrohr und die Dämpferstange 10 bis 20 Mal langsam auf und ab bewegen. Füllen Sie die zusammengedrückten Gabeln bis 100 mm unter die Kante mit Gabelöl auf, entspannen Sie die Gabeln und montieren Sie die Gabelfedern und oberen Muttern.

**Hinweis:** Dämpfergummis und -buchsen am Lenker müssen für eine korrekte Passform gekürzt werden.

## Complete forks with 0 degrees raked billet aluminum Wide Glide 9.85" (250mm) pitch triple trees and 25mm wheel axle

**770285** 31 1/2" (80cm) long, hard chromed tubes, clear anodized forks and 0° trees

**770271** 33 3/4" (86cm) long, hard chromed tubes, clear anodized forks and 0° trees

**770272** 31 1/2" (80cm) long, hard chromed tubes, clear anodized forks and 3° trees

**770273** 33 3/4" (86cm) long, hard chromed tubes, clear anodized forks and 3° trees

**770274** 31 1/2" (80cm) long, hard chromed tubes, clear anodized forks and 6° trees

**770275** 33 3/4" (86cm) long, hard chromed tubes, clear anodized forks and 6° trees

**770291** 29 1/2" (75cm) long, black DLC coated tubes, black anodized forks and 0° trees

**770292** 31 1/2" (80cm) long, black DLC coated tubes, black anodized forks and 0° trees

**770293** 33 3/4" (86cm) long, black DLC coated tubes, black anodized forks and 0° trees

**770294** 29 1/2" (75cm) long, black DLC coated tubes, black anodized forks and 3° trees

**770295** 29 1/2" (75cm) long, black DLC coated tubes, black anodized forks and 3° trees

**770296** 33 3/4" (86cm) long, black DLC coated tubes, black anodized forks and 3° trees

**770297** 29 1/2" (75cm) long, black DLC coated tubes, black anodized forks and 6° trees

**770298** 31 1/2" (80cm) long, black DLC coated tubes, black anodized forks and 6° trees

**770299** 33 3/4" (86cm) long, black DLC coated tubes, black anodized forks and 6° trees

### Accessories

**749644** Fender bracket (set), polished

**749645** Fender bracket (set), black anodized

### Replacement parts

**770280** Pair 29 1/2" (75cm) long inner tube & slider assemblies, all black

**770281** Pair 31 1/2" (80cm) long chrome inner tube & clear anodized slider assemblies

**770282** Pair 31 1/2" (80cm) long inner tube & slider assemblies, all black

**770283** Pair 33 3/4" (86cm) long chrome inner tube & clear anodized slider assemblies

**770284** Pair 33 3/4" (86cm) long inner tube & slider assemblies, all black

**234059** 0 degrees raked Wide Glide 9.85" (250mm) pitch triple trees, polished

**234060** 3 degrees raked Wide Glide 9.85" (250mm) pitch triple trees, polished

**234084** 6 degrees raked Wide Glide 9.85" (250mm) pitch triple trees, polished

**749400** 0 degrees raked Wide Glide 9.85" (250mm) pitch triple trees, black anodized

**749401** 3 degrees raked Wide Glide 9.85" (250mm) pitch triple trees, black anodized

**749402** 6 degrees raked Wide Glide 9.85" (250mm) pitch triple trees, black anodized

**770277** Wheel axle, 25mm, Wide Glide





## HYPERPRO GABELFEDERN FÜR INDIAN



Hyperpro hat jahrelange intensive Forschung und Entwicklung in Vorderradgabeln, Stoßdämpfer, Federn und Federungs-systeme investiert. Da eine lineare Feder am Anfang und/oder am Ende meistens entweder zu hart oder zu weich ist, ist eine sogenannte einstufige progressive Feder zwar eine Verbesserung, aber immer noch ein Kompromiss zwischen Komfort und Sicherheit. Der plötzliche Wechsel von weich zu hart wird oft als Nachteil empfunden und kann zu "Hochgeschwindigkeitswackeln" führen. Hyperpro hat eine kompromisslose Lösung gefunden: das „Link-System Curve Design“ für Federn. Mit dieser Konstruktion kann eine Feder so konstruiert werden, dass sie allen Anforderungen der modernen Motorradtechnologie gerecht wird. Hyperpro bietet Ihnen einen sensiblen Anfangsteil des Hubs mit einer sanft zunehmenden Federate für mehr Sicherheit und ein Anti-Dive am Ende des Hubs. Zusammen mit der Verwendung von Materialien höchster Qualität und präziser Bearbeitung ergibt dies die besten Federn, die man für Geld kaufen kann. Die Gabelfedern werden nach DIN-2095, Klasse 1, hergestellt und speziell poliert, um Reibung zu minimieren. Sie haben eine lebenslange Garantie gegen Bruch. Die Stoßdämpferfedern bieten eine hervorragende Straßenlage und Handling unter allen Bedingungen und werden auf einem computergesteuerten Leistungsprüfstand und am betreffenden Motorrad gründlich getestet. Vorderradgabel Kits werden komplett mit Federn, einem Liter Hyperpro Federungsflüssigkeit, einer kleinen Tube Hyperpro Gabeldichtungsschmiermittel und einem professionellen Handbuch mit Federungstipps geliefert.

### Für 41mm Gabeln der Scout

- 780963** Scout 2015-2016
- 780964** Scout 2017
- 780965** Scout 1200 & Scout Standard ab 2018
- 780966** Scout Bobber 2018-2021
- 780967** Scout Bobber, Bobber Twenty and Bobber Rogue ab 2022
- 780968** Scout Sixty 2017
- 780969** Scout Sixty ab 2018

### Für 43mm UPSD Gabeln der FTR

- 780961** FTR 1200 Standard und FTR 1200S 2019-2020
- 780962** FTR 1200 Rally 2020

### Für 43mm UPSD Gabeln der Challenger

- 780972** Für alle Challenger ab 2020

### Für 46mm Gabeln der Chief, Chieftain, Roadmaster und Springfield

- 780970** Chief, Chief Classic, Chief Vintage, Chief Dark Horse 2014-2021
- 780971** Chieftain, alle Versionen ab 2014 und Roadmaster, alle Versionen ab 2015
- 780973** Springfield, alle Versionen ab 2017



## EL CABRON MILWAUKEE EIGHT SOFTAIL GABELBRÜCKEN FÜR 23" RÄDER



Mit dem 6-Grad Gabelbrückensatz von El Cabron können Sie ein 23" Rad an Ihrem Milwaukee Eight Heritage, Deluxe oder Hydra-Glide Revival montieren. Gabelbrücken sind aus Billet Aluminium gefertigt und haben eine schwarz eloxierte Oberfläche. Wird mit der gesamten notwendigen Hardware für eine schnelle und einfache Anschraubmontage geliefert.

**Für FLHC & FLHCS Heritage ab 2018, FLDE Deluxe ab 2018 und FLI Hydra-Glide Revival ab 2024**  
**761209** Gereckter Gabelbrückensatz zur Verwendung mit 23" Vorderrädern



## LENKERKLEMMENCOVER



Abdeckungen mit offener Oberseite verfügen über eine Bohrung für den Einsatz mit einem mechanischen Lenkungsdämpfer.

### Für 1960-1984 FL & FLH Big Twin sowie 1960-1975 Servi-Car

- 241159** Lenkerklemmabdeckung, oben geschlossen, Genuine Zodiac, Chrom (OEM 56590-60)
- 789554** Lenkerklemmabdeckung, oben geschlossen, V-Twin Mfg., poliert (OEM 56590-60)
- 735076** Lenkerklemmabdeckung, oben geschlossen, V-Twin Mfg., Chrom (OEM 56590-79)
- 735077** Lenkerklemmencover, oben offen, V-Twin Mfg., chrom (OEM 56589-60)
- 735078** Lenkerklemmencover, oben offen, V-Twin Mfg., poliert (OEM 56589-60)

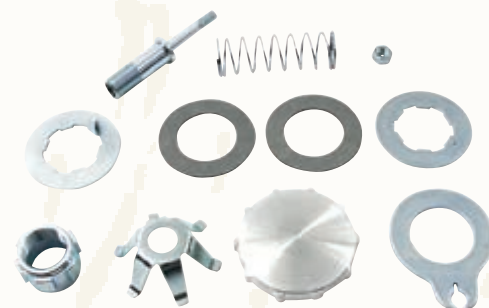

## REIBUNG LENKUNGSDÄMPFER FÜR WIDE GLIDE GABELN



Komplettkit inklusive Einstellknopf, Federn, Reibscheiben und Grundplatte für Wide Glide Gabeln. Der Einbau kann die zusätzliche Verwendung einer oberen Riserabdeckung erfordern die nach oben offen ist.

### Für 1960-1984 FL, FLH 4-Gang Big Twin und 1960-1975 Servi Car

- 735077** Lenkerklemmencover, oben offen, V-Twin Mfg., chrom (OEM 56589-60)
- 735078** Lenkerklemmencover, oben offen, V-Twin Mfg., poliert (OEM 56589-60)
- 735079** Lenkungsdämpferkit (OEM 46700-60)

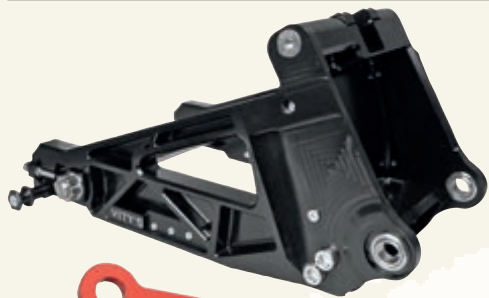

## VITY'S BILLET SCHWINGE FÜR SOFTTAIL



Diese Schwinge aus Billet Aluminium ist leichter und stabiler als die Originalschwinge. Sie erhöht die Fahrstabilität und verbessert die Kontrolle. Verfügt außerdem über verbesserte Achse und Lager. Einfach zu installieren, ohne dauerhafte Änderungen am Bike, muss jedoch mit einem radialen Bremssattel wie unseren PM Radial Mount 4-Kolben Bremssätteln ZPN 743172 oder 743082 und Vity's hinterer Bremssattelhalterung installiert werden. Schwinge und Bremssattelhalterungen werden aus Billet Aluminium CNC gefräst und bestehen aus Rohaluminium oder haben eine eloxierte Oberfläche. Um mehrere Farbkombinationen zu ermöglichen, müssen Schwinge, Bremssattelhalterung und Bremssattel separat bestellt werden.

### Für Softtail Deluxe, Heritage, Hydra Glide Revival, Slim und Low Rider ab 2018

- 796953** Vity's Milwaukee Eight Softtail Schwinge, Rohaluminium
- 796954** Vity's Milwaukee Eight Softtail Schwinge, schwarz eloxiert
- 796955** Vity's Milwaukee Eight Softtail Schwinge, silber eloxiert
- 796956** Vity's Milwaukee Eight Softtail Schwinge, gold eloxiert
- 796957** Vity's Milwaukee Eight Softtail Schwinge, blau eloxiert
- 796958** Vity's Milwaukee Eight Softtail Schwinge, rot eloxiert
- 796959** Vity's Milwaukee Eight Softtail Schwinge, lila eloxiert
- 796960** Vity's Milwaukee Eight Softtail Schwinge, grün eloxiert
- 796961** Vity's Milwaukee Eight Softtail Schwinge, orange eloxiert
- 796962** Vity's Milwaukee Eight Softtail Schwinge, bronze eloxiert

### Passende Bremssattelhalterung

- 796963** Hinterer Radialbremszangenhalter, unbehandeltes Alu
- 796964** Hinterer Radialbremszangenhalter, schwarz eloxiert
- 796965** Hinterer Radialbremszangenhalter, silber eloxiert
- 796966** Hinterer Radialbremszangenhalter, gold eloxiert
- 796967** Hinterer Radialbremszangenhalter, blau eloxiert
- 796968** Hinterer Radialbremszangenhalter, rot eloxiert
- 796969** Hinterer Radialbremszangenhalter, lila eloxiert
- 796970** Hinterer Radialbremszangenhalter, grün eloxiert
- 796971** Hinterer Radialbremszangenhalter, orange eloxiert
- 796972** Hinterer Radialbremszangenhalter, bronze eloxiert



## VITY'S BILLET SCHWINGE FÜR TOURING



Diese Schwinge aus Billet Aluminium ist leichter und stabiler als die Originalschwinge. Sie erhöht die Fahrstabilität und verbessert die Kontrolle. Verfügt außerdem über verbesserte

Achse und Lager. Einfach zu installieren, ohne dass dauerhafte Änderungen am Bike erforderlich sind. Optional kann die Schwinge mit einem Radialbremssattel wie unseren PM Radial Mount 4-Kolben Bremssätteln ZPN 743172 oder 743082 und Vity's hinterer Bremssattelhalterung installiert werden. Schwinge und Bremssattelhalterungen werden aus Billet Aluminium CNC-gefräst und bestehen aus Rohaluminium oder haben eine eloxierte Oberfläche.



### Für alle Twin Cam Touring 2014-2016 und Milwaukee Eight Touring ab 2017

- 796973** Vity's Touring Schwinge, Rohaluminium
- 796983** Hinterer Radialbremszangenhalter, unbehandeltes Alu
- 796974** Vity's Touring Schwinge, schwarz eloxiert
- 796984** Hinterer Radialbremszangenhalter, schwarz eloxiert
- 796975** Vity's Touring Schwinge, silber eloxiert
- 796985** Hinterer Radialbremszangenhalter, silber eloxiert
- 796976** Vity's Touring Schwinge, gold eloxiert
- 796986** Hinterer Radialbremszangenhalter, gold eloxiert
- 796977** Vity's Touring Schwinge, blau eloxiert
- 796987** Hinterer Radialbremszangenhalter, blau eloxiert
- 796978** Vity's Touring Schwinge, rot eloxiert
- 796988** Hinterer Radialbremszangenhalter, rot eloxiert
- 796979** Vity's Touring Schwinge, lila eloxiert
- 796989** Hinterer Radialbremszangenhalter, lila eloxiert
- 796980** Vity's Touring Schwinge, grün eloxiert
- 796990** Hinterer Radialbremszangenhalter, grün eloxiert
- 796981** Vity's Touring Schwinge, orange eloxiert
- 796991** Hinterer Radialbremszangenhalter, orange eloxiert
- 796982** Vity's Touring Schwinge, bronze eloxiert
- 796992** Hinterer Radialbremszangenhalter, bronze eloxiert



## MID FRAME LUFTLEITBLECH FÜR TWIN CAM SOFTAIL



Dieses Luftleitblech wird am Rahmen angebracht und umgibt den oberen Teil des hinteren Zylinderkopfs. Es fängt die bewegte Luft ein, um die Wärme nach unten und vom Fahrer weg zu leiten um so den Fahrkomfort, gerade im Sommer zu erhöhen. Wird komplett mit der notwendigen Montagehardware geliefert.

**Für 2008-2017 Heritage & Heritage Classic, 2008-2017 Fat Boy, 2008-2010 Deluxe, 2008-2011 Cross Bones, 2008-2015 FXST Standard, 2009-2009 Night Train und 2008-2010 FXSTC Custom**

**090528** Mid-Fame Luftleitblech für Twin Cam Softail (OEM 29200008A)



## MILWAUKEE EIGHT TOURER BUGSPOILER



Der ABS-Bugspoiler verbirgt den serienmäßigen Ölkühler, ohne den Luftstrom zu blockieren und ohne den Motorschutz oder den Gleichrichter/Regler zu beeinträchtigen. Das Kit enthält ein Gitter und Befestigungsmaterial für eine schnelle und einfache Installation an Electra Glide, Freewheeler, Road King, Road Glide, Street Glide und Ultra. Passt nicht zu den serienmäßigen Verkleidungsunterteilen und/oder Kühlern bei Twin Cooled Modellen.

**Für 107 und 114CI Touring ab 2017, 2017-2023 117CI Touring und Trike ab 2017**

**770788** Milwaukee Eight Bugspoiler, Vivid Black

**770789** Milwaukee Eight Bugspoiler, matt schwarz



## RAHMENSEITENBLENDEN FÜR TOURING



Die Seitenblenden für den Rahmen bestehen aus ABS Kunststoff und werden paarweise für links und rechts angeboten.

**Für alle 96, 103, 107 und 114CI Touring ab 2009 und alle 117CI Touring 2018-2023**

**770739** Rahmenseitenblendensatz, schwarz glänzend (OEM 66048-09 und 66050-09)

**770738** Rahmenseitenblendensatz, Carbonfaser Optik (OEM 66048-09 und 66050-09)



## MILWAUKEE EIGHT TOURING ÖLKÜHLERVERKLEIDUNG



Die schwarze ABS Verkleidung umgibt den serienmäßigen Ölkühler, ohne den Motorschutz oder den Gleichrichter/Regler zu beeinträchtigen. Passt nicht zu den serienmäßigen unteren Verkleidungen bei Twin Cooled Modellen.

**Für 107 und 114CI Touring ab 2017, 117CI Touring 2017-2023 und Trike ab 2017**

**770787** Milwaukee Eight Ölkühler Spoilerkit, schwarz glänzend (OEM 25700634)

**770793** Bugspoiler einzeln, schwarz matt



## WASSERPUMPENDECKEL FÜR TWIN COOLED MILWAUKEE EIGHT



Originalersatzdeckel in Vivid Black,

**Für Twin Cooled Milwaukee Eight und Trike ab 2017**

**770798** Wasserpumpendeckel, schwarz (OEM 26800077A)



## KOFFER-SPALTABDECKUNGEN



Diese ABS Kunststoffplatten besitzen ein Vivid Black Finish und schließen die Lücke zwischen den Hartschalenkoffern und dem hinteren Kotflügel und verbergen die Satteltaschenhalterung. Werden paarweise und inklusive Montagematerial für eine schnelle und einfache Montage angeboten.

**Für FLHR, FLHRC und FLHP Road King ab 2014, alle Electra Glide ab 2014 und alle Ultra ab 2014**

**770786** Koffer-Spaltabdeckungen, Paar, Vivid Black (OEM 90200872DH)



## KÜHLERABDECKUNGEN FÜR RH SPORTSTER



Diese Ersatz Kühlerabdeckungen haben eine schwarze Lackierung und werden als Paar für links und rechts angeboten.

**Für RH1250S Sportster S ab 2021 und RH975 Nightster ab 2022**

**770794** Kühlerabdeckungen, Paar, schwarz (OEM 26800214 & 26800215)



## DOMINATOR STURZBÜGEL



Highway Bar Sturzbügel aus WIG-geschweisstem Stahlrohr und lasergeschnittene Halterungen "Made in the Netherlands" mit widerstandsfähiger, schwarzer Kunststoffbeschichtung. Diese Bügel besitzen austauschbare Delrin Schleifer und werden mit erforderlichem Montagematerial geliefert.

- 770104** **NEU** Highwaybar Vorne, 70cm Breite, für FXR 1982-2000 mit Mid Controls
- 770100** Vorderer Sturzbügel, 70cm breit, für Dyna 1991-2005 mit Mid Control Rastenanlage. Für die Installation an Modellen 2004-2005 ist der separate Kauf der Regleradapterhalterung ZPN **770107** erforderlich
- 770107** **NEU** Regler adapter halterung für Dyna 2004-2005
- 770101** Vorderer Sturzbügel, 70cm breit, für Dyna 2006-2017 mit Mid Control Rastenanlage
- 770102** Highwaybar Vorne, 81cm Breite, für Softail ab 2018 mit Mid Controls
- 770103** Highwaybar Vorne, 81cm Breite, für Softail 2018 mit vorverlegter Rastenanlage
- 770105** **NEU** Highwaybar Hinten, für FXBB & FXBBS Street Bob, FXFB & FXFBS Fat Bob und FXLR & FXLRS Low Rider ab 2018
- 770108** **NEU** Hinterer Sturzbügel, für FLSB Sport Glide ab 2018 und FXLRST & FXRST Low Rider ab 2022. Passt auch für Street Bob und Fat Bob ab 2018 mit Sport Glide Style Hartschalenkoffer.



## ZÜNDSCHLOSSABDECKUNG FÜR ROAD GLIDE

**NEU**

Die Original Ersatzabdeckung im Vivid Black Finish kann auch als Ersatz für die OEM Chrom Abdeckung OEM 25700489 verwendet werden.

**Für FLTRK, FLTRU, FLTRX, FLTRXP, FLTRXS Road Glide ab 2015 und FLTRKSE, FLTRUSE sowie FLTRXSE CVO Road Glide 2018-2022**

**770796** Zündschlossabdeckung, schwarz (OEM 25700870)



## BATWING LUFTLEITBLECHE EINSTELLBAR

**NEU**

Diese verstellbaren Luftabweiser sind serienmäßiger Ersatz für die BatWing-Verkleidung der Electra Glide, Ultra Limited und Tri Glide ab 2014. Diese Abweiser sind ein großartiges Zubehör für die 103, 110 und 114CI Street Glide ab 2014 und die 117CI

Street Glide 2018-2022. Sie werden komplett mit Halterungen und Hardware für eine schnelle und einfache Installation geliefert.

**Für alle 2014-Style Batwing Verkleidungen der Trike und Touring ab 2014**

**770784** Batwing Luftleitbleche, schwarz (OEM 57000529)

**770785** Batwing Luftleitbleche, dunkelgrau getönt (OEM 57000529)



## ROAD GLIDE INSTRUMENTEN GEHÄUSE KIT

**NEU**

Das komplette Instrumenten Gehäuse Kit umfasst serienmäßige Ersatzteile für die vordere, obere, linke und rechte Seite mit einem Vivid Black Finish.

**Für FLTRK, FLTRU, FLTRX, FLTRXP, FLTRXS Road Glide ab 2015 und FLTRKSE, FLTRUSE sowie FLTRXSE CVO Road Glide 2015-2022**

**770795** Instrumenten Gehäuse Kit, Vivid Black (OEM 57000302, 70900372, 70900373 und 70900374)



## BATWING INNENVERKLEIDUNG

**NEU**

Diese Originalersatz Innenverkleidung für die Bat Wing Verkleidung besteht aus ABS Kunststoff und ist erhältlich mit Finish in Vivid Black oder Carbon Look.

**Für alle Batwing Verkleidungen im Stil der Touring und Trike ab 2014.**

**770743** Batwing Innenverkleidung, Carbonfaser Optik (OEM 70900392)

**770742** Batwing Innenverkleidung, Vivid Black (OEM 70900392DH)